



PRO
200

ESPECIFICACIONES TÉCNICAS

- Motor 4 Tiempos enfriado por aire
- Potencia 13.6 HP
- Arranque Electrico
- Capacidad de tanque 12.5 litros
- Combustible gasolina regular.
- Freno delantero disco ventilado.
- Tablero Digital
- Peso permitido 220 lb.



ESTIMADO CLIENTE DE MASESA

Para nuestra organización es razón de satisfacción poder llevar hasta sus manos esta importante herramienta de trabajo.

La intención básica de facilitarle este útil catálogo, es compartir y ampliar el conocimiento que tenemos de los componentes que conforman nuestros modelos MRT.

Una vez alcanzado este objetivo, logramos tener la base necesaria para fortalecer y desarrollar nuestra capacidad de servir a nuestros clientes, razón primordial de nuestra existencia.

A través del uso de este instrumento, Masesa intenta inspirar y motiva un alto nivel de servicio y un auténtico interés por satisfacer los requerimientos de nuestros usuarios.

Con mucho orgullo, esfuerzo y trabajo, Masesa le deja en sus manos esta herramienta.

5 INDICE GRÁFICO

9 CULATA Y CILINDRO

Fig. -1

10 EJE DE LEVAS Y VALVULAS

Fig. -2

11 TAPA DE CARTER RH

Fig. -3

12 CARTER

Fig. -4

13 BOMBA Y FILTRO DE ACEITE

Fig. -5

14 MOTOR DE ESTARTER Y CLUTCH

Fig. -6

15 MAGNETO

Fig. -7

16 CIGÜEÑAL Y PISTON

Fig. -8

17 TRANSMISION

Fig. -9

18 TRANSMISION

Fig. -10

19 SISTEMA DE CAMBIOS, CARBURADOR Y PALANCAS

Fig. -11

20 SISTEMA ELECTRICO, SILVIN, PIDEVIAS Y TABLERO

Fig. -12

21 TIMON, SWITCH Y T DE BARRAS

Fig. -13

22 BARRAS, MONOSHOCK, LODERA DELANTERA Y TANQUE DE GASOLINA

Fig. -14

23 COBERTORES Y CUBIERTA TRASERA

Fig. -15

24 LODERA TRASERA, LLANTA DELANTERA Y MULETA

Fig. -16

25 LLANTA TRASERA, FILTRO DE AIRE, SILLON Y ESCAPE

Fig. -17

26 SISTEMA DE FRENO, POSAPIES Y CHASIS

Fig. -18

27 SISTEMA ELECTRICO Y REFERENCIAS

Fig. -19

FIG.1 CULATA Y CILINDRO

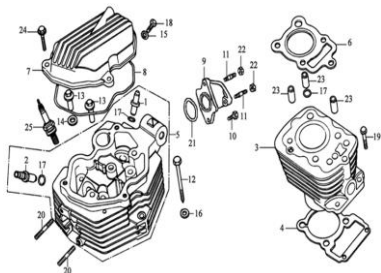

FIG. 2 EJE DE LEVAS Y VALVULAS

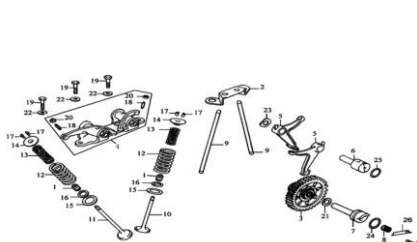

FIG. 3 TAPA DE CARTER RH

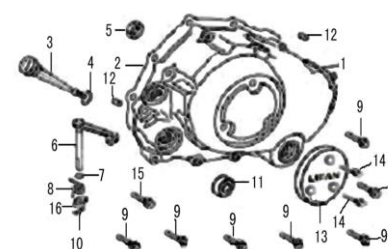

FIG. 4 CARTER

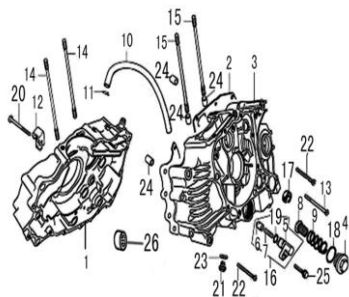

FIG. 5 BOMBA Y FILTRO DE ACEITE

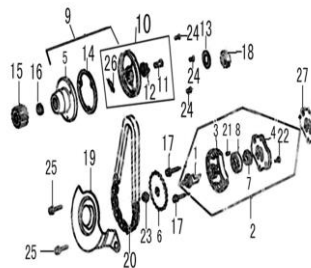

FIG. 6 MOTOR DE ESTARTER Y CLUTCH

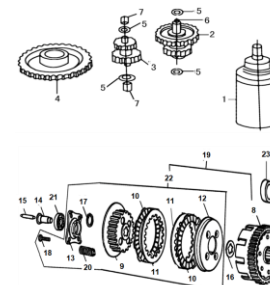

FIG. 7 MAGNETO

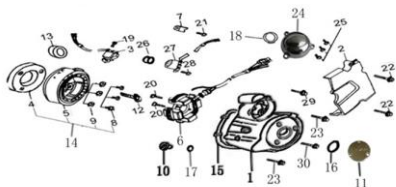

FIG. 8 CIGÜEÑAL Y PISTON

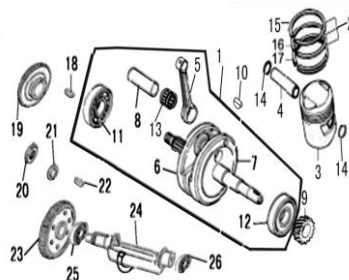

FIG. 9 TRANSMISION

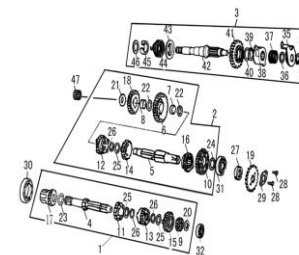

FIG. 10 TRANSMISION

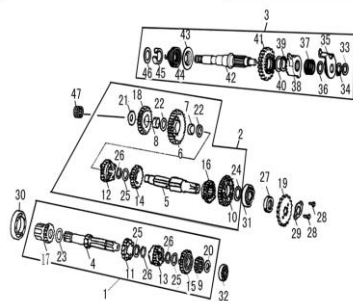

FIG. 11 SISTEMA DE CAMBIOS, CARBURADOR Y PALANCAS

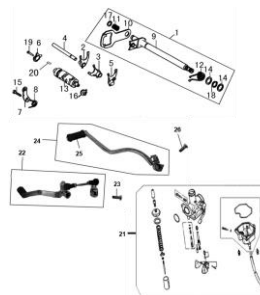

FIG. 12 SISTEMA ELECTRICO, SILVIN, PIDEVIAS Y TABLERO



FIG.13 TIMON, SWITCH Y T DE BARRAS

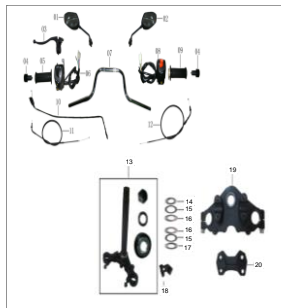

FIG. 14 BARRAS, MONOSHOCK, LODERA DELANTERA Y TANQUE DE GASOLINA



FIG. 15 COBERTORES Y CUBIERTA TRASERA



FIG. 16 LODERA TRASERA, LLANTA DELANTERA Y MULETA

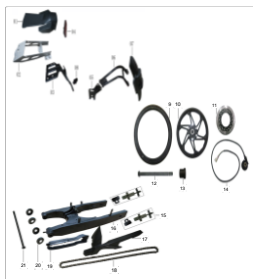

FIG. 17 LLANTA TRASERA, FILTRO DE AIRE, SILLON Y ESCAPE



FIG. 18 SISTEMA DE FRENOS, POSAPIES Y CHASIS

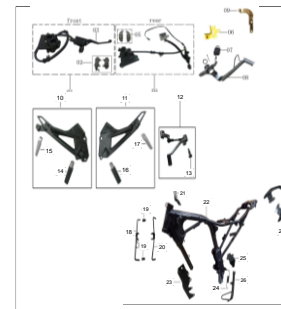
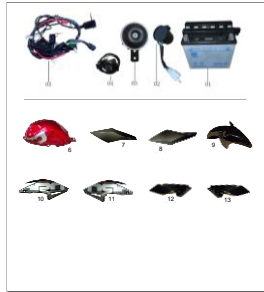
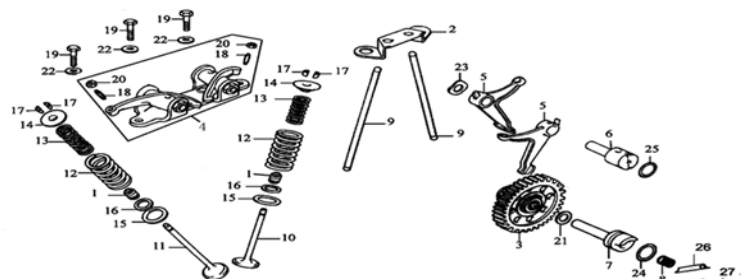
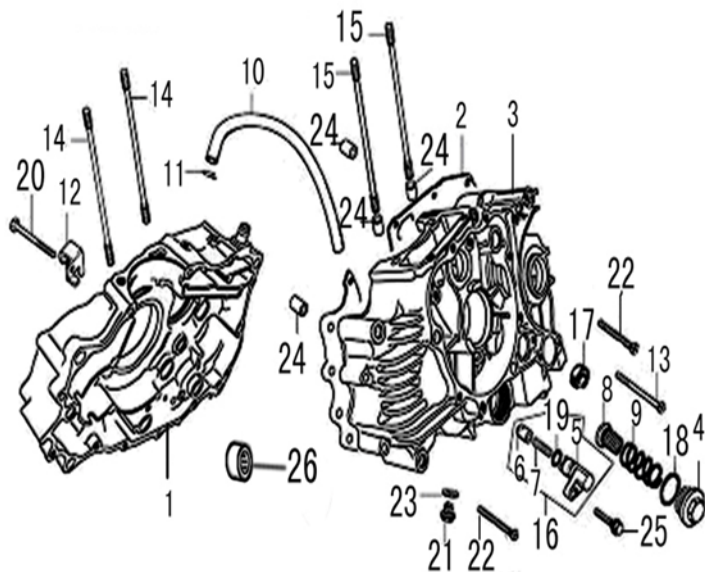

FIG.19 SISTEMA ELECTRICO Y REFERENCIAS





NO.	ALTERNO	CÓDIGO	DESCRIPCION	CANT.	REF.
1	-	PRO200E2-01MT	SELLO DE ACEITE	2	-
2	-	PRO200E2-02MT	BASE DE VARILLA DE BALANCINES	1	-
3	-	PRO200E2-03MT	ENGRANAJE DE EJE DE LEVAS	1	-
4	-	PRO200E2-04MT	SOPORTE BALANCÍN	1	-
5	-	PRO200E2-05MT	BALANCÍN INFERIOR	2	-
6	-	PRO200E2-06MT	EJE BALANCÍN INFERIOR	1	-
7	-	PRO200E2-07MT	PASADOR EJE DE LEVAS	1	-
8	-	PRO200E2-08MT	RESORTE EJE DE LEVAS	1	-
9	-	PRO200E2-09MT	VARILLA DE BALANCINES	2	-
10	-	PRO200E2-10MT	VÁLVULA DE ADMISIÓN	1	-
11	-	PRO200E2-11MT	VÁLVULA DE ESCAPE	1	-
12	-	PRO200E2-12MT	RESORTES EXTERIORES DE VALVULAS	2	-
13	-	PRO200E2-13MT	RESORTES INTERIORES DE VALVULAS	2	-
14	-	PRO200E2-14MT	BASE DE CUÑAS	2	-
15	-	PRO200E2-15MT	ASIENTO DEL RESORTE SUPERIOR DE VALVULAS	2	-
16	-	PRO200E2-16MT	ASIENTO DEL RESORTE INFERIOR DE VALVULAS	2	-
17	-	PRO200E2-17MT	CUÑAS DE VALVULAS	4	-
18	-	PRO200E2-18MT	TORNILLO DE AJUSTE DE VALVULAS	2	-
19	-	PRO200E2-19MT	TORNILLO M8x28	3	-
20	-	PRO200E2-20MT	TUERCA DE AJUSTE DE VALVULAS	2	-
21	-	PRO200E2-21MT	ARANDELA DEL EJE DE LEVAS	1	-
22	-	PRO200E2-22MT	ARANDELA EJE BALANCÍN	3	-
23	-	PRO200E2-23MT	ARANDELA ONDULADA BALANCÍN INFERIOR	1	-
24	-	PRO200E2-24MT	ORING 20x2.5	1	-
25	-	PRO200E2-25MT	ORING 17x2.5	1	-
26	-	PRO200E2-26MT	TOPE EJE DE LEVAS	1	-
27	-	PRO200E2-27MT	TORNILLO M6x12	1	-



NO.	ALTERNO	CÓDIGO	DESCRIPCION	CANT.	REF.
1	-	PRO200E 4-01M T	TAPA DE CARTER RH	1	-
2	-	PRO200E 4-02M T	EMPAQUE DE CÁRTER	1	-
3	-	PRO200E 4-03M T	TAPA DE CARTER LH	1	-
4	-	PRO200E 4-04M T	TAPA FILTRO DE ACEITE	1	-
5	-	PRO200E 4-05M T	TORNILLO DE PRESION	1	-
6	-	PRO200E 4-06M T	GUARDAPOLVOS	1	-
7	-	PRO200E 4-07M T	RESORTE DE PASADOR	1	-
8	-	PRO200E 4-08M T	FILTRO DE ACEITE	1	-
9	-	PRO200E 4-09M T	RESORTE DE FILTRO DE ACEITE	1	-
10	-	PRO200E 4-10M T	TUBO DE ESCAPE DEL CÁRTER	1	-
11	-	PRO200E 4-11M T	CLIP DE TUBO DE ESCAPE DE CARTER	1	-
12	-	PRO200E 4-12M T	BASE VARILLA DE CLUTCH	1	-
13	-	PRO200E 4-13M T	TORNILLO M6x95	1	-
14	-	PRO200E 4-14M T	ESPÁRRAGO A	2	-
15	-	PRO200E 4-15M T	ESPÁRRAGO B	2	-
16	-	PRO200E 4-16M T	PASADOR COMPLETO	1	-
17	-	PRO200E 4-17M T	EMPAQUE DE ACEITE DELEJE DE CAMBIO 14x28x7	1	-
18	-	PRO200E 4-18M T	ORING DE LA TAPA DEL FILTRO DE ACEITE 35.5x3	1	-
19	-	PRO200E 4-19M T	ORING DEL CÁRTER LH 13x2.5	1	-
20	-	PRO200E 4-20M T	TORNILLO M6x55	1	-
21	-	PRO200E 4-21M T	TAPÓN DE DRENAJE	1	-
22	-	PRO200E 4-22M T	TORNILLO M6x50	2	-
23	-	PRO200E 4-23M T	ARANDELA DEL TAPÓN DE DRENAJE	1	-
24	-	PRO200E 4-24M T	PASADOR DEL CÁRTER 10x14	4	-
25	-	PRO200E 4-25M T	TORNILLO M6x20	1	-
26	-	PRO200E 4-26M T	COJINETE DE AGUJAS 212810	1	-

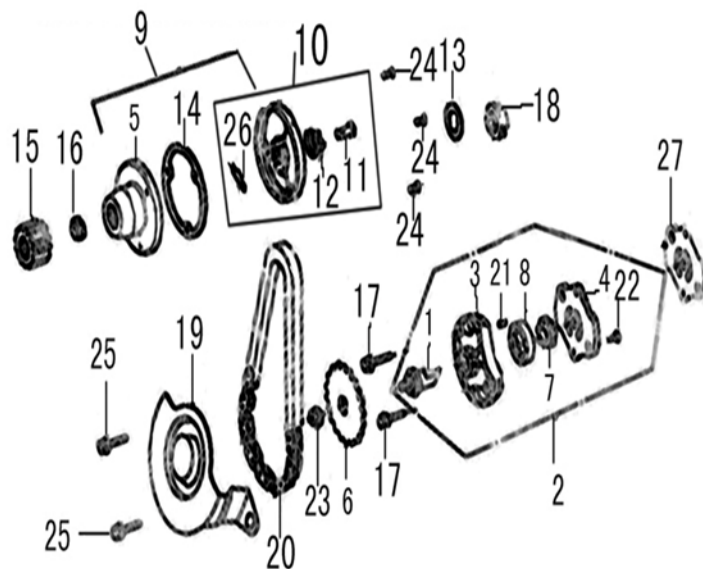

NO.	AL TERNO	CÓDIGO	DESCRIPCION	CANT.	REF.
1	-	PRO200E 5-01MT	EJE DE LA BOMBA DE ACEITE	1	-
2	-	PRO200E 5-02MT	BOMBA DE ACEITE	2	-
3	-	PRO200E 5-03MT	CUERPO BOMBA ACEITE	1	-
4	-	PRO200E 5-04MT	TAPA BOMBA ACEITE	1	-
5	-	PRO200E 5-05MT	ROTADOR DE FILTRO DE ACEITE	1	-
6	-	PRO200E 5-06MT	ENGRANAJE IMPULSOR DE LA BOMBA DE ACEITE	1	-
7	-	PRO200E 5-07MT	ROTADOR INTERIOR BOMBA ACEITE	1	-
8	-	PRO200E 5-08MT	ROTADOR EXTERIOR DE LA BOMBA DE ACEITE	1	-
9	-	PRO200E 5-09MT	FILTRO DE ACEITE	1	-
10	-	PRO200E 5-10MT	TAPA DEL FILTRO	1	-
11	-	PRO200E 5-11MT	TUBO DE ACEITE DEL CIGÜEÑAL	1	-
12	-	PRO200E 5-12MT	RESORTE DE TUBO DE ACEITE DEL CIGÜEÑAL	1	-
13	-	PRO200E 5-13MT	ARANDELA	1	-
14	-	PRO200E 5-14MT	ORING DE LA TAPA DEL FILTRO DE ACEITE	1	-
15	-	PRO200E 5-15MT	ENGRANAJE DE ACCIONAMIENTO PRIMARIO	1	-
16	-	PRO200E 5-16MT	ENGRANAJE IMPULSOR DE LA BOMBA DE ACEITE	1	-
17	-	PRO200E 5-17MT	TORNILLO M6x35	2	-
18	-	PRO200E 5-18MT	CONTRATUERCA DEL ENGRANAJE PRIMARIO	1	-
19	-	PRO200E 5-19MT	PROTECTOR DE CADENA DE LA BOMBA DE ACEITE	1	-
20	-	PRO200E 5-20MT	CADENA DE LA BOMBA DE ACEITE	1	-
21	-	PRO200E 5-21MT	PASADOR DE LA BOMBA DE ACEITE	1	-
22	-	PRO200E 5-22MT	TORNILLO M 3x8	1	-
23	-	PRO200E 5-23MT	TUERCA M6	1	-
24	-	PRO200E 5-24MT	TORNILLO M 5x12	3	-
25	-	PRO200E 5-25MT	TORNILLO M 6x12	2	-
26	-	PRO200E 5-26MT	ANILLO DE PRESION DEL FILTRO DE ACEITE	1	-
27	-	PRO200E 5-27MT	EMPAQUE DE BOMBA DE ACEITE	1	-

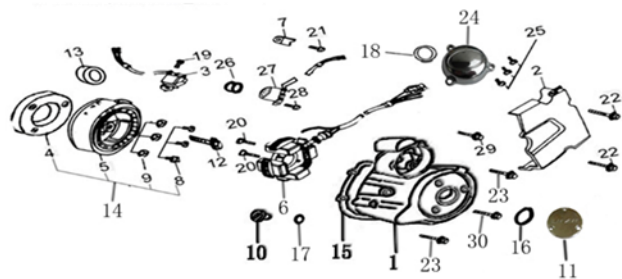

NO.	ALTERNO	CÓDIGO	DESCRIPCION	CANT.	REF.
1	-	PRO200E7-01M T	TAPA DEL CÁRTER LH	1	-
2	-	PRO200E7-02M T	TAPA TRASERA LH	1	-
3	-	PRO200E7-03M T	BOBINA DE INDUCCIÓN	1	-
4	-	PRO200E7-04M T	EMBRAGUE DE ARRANQUE	1	-
5	-	PRO200E7-05M T	COMPONENTE ROTOR MAGNETO	1	-
6	-	PRO200E7-06M T	PLANTA	1	-
7	-	PRO200E7-07M T	CLIP DE CABLE	1	-
8	-	PRO200E7-08M T	TORNILLO M8x30	3	-
9	-	PRO200E7-09M T	ARANDELA	3	-
10	-	PRO200E7-10M T	TAPON	1	-
11	-	PRO200E7-11M T	TAPA PEQUEÑA RH	1	-
12	-	PRO200E7-12M T	CONTRATUERCA MAGNETO	1	-
13	-	PRO200E7-13M T	SELLO DE ACEITE DEL CIGÜEÑAL LH(50X34X7)	1	-
14	-	PRO200E7-14M T	CONJUNTO ROTOR MAGNETO	1	-
15	-	PRO200E7-15M T	EMPAQUE DE LA TAPA DEL CIGÜEÑAL LH	1	-
16	-	PRO200E7-16M T	ORING 27.5x2.5	1	-
17	-	PRO200E7-17M T	ORING 13.8x2.5	1	-
18	-	PRO200E7-18M T	ORING 63x3	1	-
19	-	PRO200E7-19M T	TORNILLO M5x16	1	-
20	-	PRO200E7-20M T	TORNILLO M5x30	2	-
21	-	PRO200E7-21M T	TORNILLO M6x12	1	-
22	-	PRO200E7-22M T	TORNILLO M6x28	2	-
23	-	PRO200E7-23M T	TORNILLO M6x40	2	-
24	-	PRO200E7-24M T	TAPA DEL PIÑÓN	1	-
25	-	PRO200E7-25M T	TORNILLO M6x20	3	-
26	-	PRO200E7-26M T	ORING	1	-
27	-	PRO200E7-27M T	INDICADOR DE VELOCIDAD	1	-
28	-	PRO200E7-28M T	TORNILLO M6x12	1	-
29	-	PRO200E7-29M T	TORNILLO M6x25	1	-
30	-	PRO200E7-30M T	TORNILLO M6x50	1	-

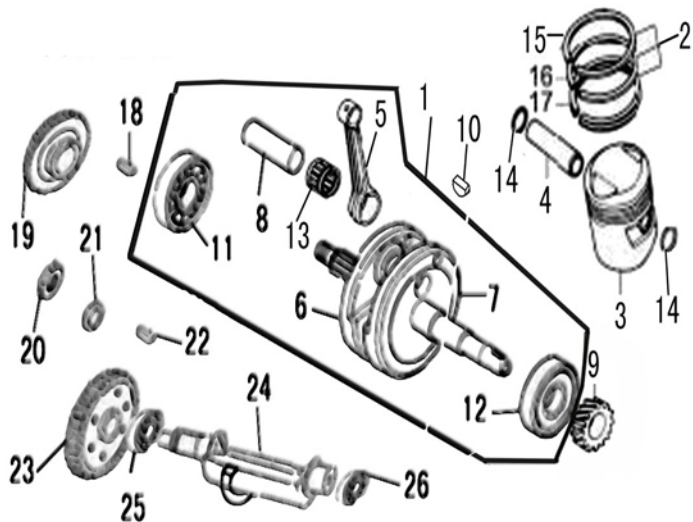

NO.	ALTERNO	CÓDIGO	DESCRIPCION	CANT.	REF.
1	-	PRO200E 9-01MT	CIGÜEÑAL COMPLETOO	1	-
2	-	PRO200E 9-02MT	ANILLOS DE PISTON	1	-
3	-	PRO200E 9-03MT	PISTÓN	1	-
4	-	PRO200E 9-04MT	BUSHING DE PISTON	1	-
5	-	PRO200E 9-05MT	BARRA DE CONEXION	1	-
6	-	PRO200E 9-06MT	CIGÜEÑAL RH	1	-
7	-	PRO200E 9-07MT	CIGÜEÑAL LH	1	-
8	-	PRO200E 9-08MT	PASADOR DEL CIGÜEÑAL	1	-
9	-	PRO200E 9-09MT	ENGRANAJE	1	-
10	-	PRO200E 9-10MT	CUÑA DEL CIGÜEÑAL	1	-
11	-	PRO200E 9-11MT	COJINETE DEL CIGÜEÑAL RH	1	-
12	-	PRO200E 9-12MT	COJINETE DEL CIGÜEÑAL LH	1	-
13	-	PRO200E 9-13MT	COJINETE DE BARRA DE CONEXIÓN	1	-
14	-	PRO200E 9-14MT	SEGURO DE PISTON	1	-
15	-	PRO200E 9-15MT	ANILLO PISTÓN I	1	-
16	-	PRO200E 9-16MT	ANILLO PISTÓN II	1	-
17	-	PRO200E 9-17MT	ANILLOS DE PISTON 3 PIEZAS	1	-
18	-	PRO200E 9-18MT	PASADOR DEL CIGÜEÑAL	1	-
19	-	PRO200E 9-19MT	ENGRANAJE	1	-
20	-	PRO200E 9-20MT	CONTRATUERCA	1	-
21	-	PRO200E 9-21MT	ARANDELA	1	-
22	-	PRO200E 9-22MT	PASADOR DEL CIGÜEÑAL	1	-
23	-	PRO200E 9-23MT	EJE E EQUILIBRADO ENGRANAJE MOTRIZ	1	-
24	-	PRO200E 9-24MT	EJE E EQUILIBRADO	1	-
25	-	PRO200E 9-25MT	COJINETE 6303 (17×47×14)	1	-
26	-	PRO200E 9-26MT	COJINETE 6203 (17×40×12)	1	-

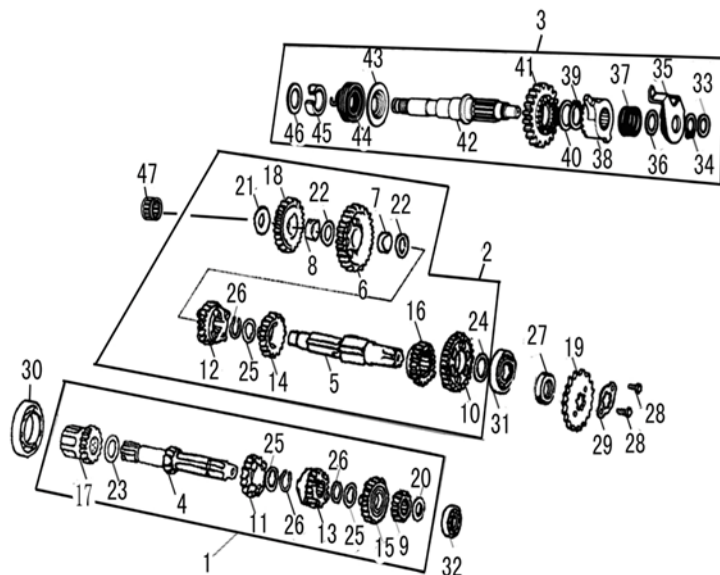

NO.	AL TERNO	CÓDIGO	DESCRIPCION	CANT.	REF.
1	-	PRO200E 10-01MT	EJE PRINCIPAL	1	-
2	-	PRO200E 10-02MT	EJE SECUNDARIO	1	-
3	-	PRO200E 10-03MT	EJE DE ARRANQUE	1	-
4	-	PRO200E 10-04MT	EJE PRINCIPAL	1	-
5	-	PRO200E 10-05MT	EJE DE TRANSMISIÓN	1	-
6	-	PRO200E 10-06MT	ENGRANAJE DEL EJE DE TRANSMISIÓN	1	-
7	-	PRO200E 10-07MT	BUSHING EJE DE TRANSMISION	1	-
8	-	PRO200E 10-08MT	BUSHING EJE DE TRANSMISION	1	-
9	-	PRO200E 10-09MT	EJE PRINCIPAL 2A MARCHA	1	-
10	-	PRO200E 10-10MT	EJE DE TRANSMISIÓN 2	1	-
11	-	PRO200E 10-11MT	EJE PRINCIPAL 3ª MARCHA	1	-
12	-	PRO200E 10-12MT	EJE DE TRANSMISIÓN 3	1	-
13	-	PRO200E 10-13MT	EJE 4	1	-
14	-	PRO200E 10-14MT	EJE DE TRANSMISIÓN 4	1	-
15	-	PRO200E 10-15MT	EJE 5	1	-
16	-	PRO200E 10-16MT	EJE DE TRANSMISIÓN 5	1	-
17	-	PRO200E 10-17MT	COMPONENTE DE LA TRANSMISIÓN DE ARRANQUE	1	-
18	-	PRO200E 10-18MT	PIÑÓN DE SALIDA	1	-
19	-	PRO200E 10-19MT	PIÑÓN DE SALIDA	1	-
20	-	PRO200E 10-20MT	ARANDELA DEL EJE PRINCIPAL	1	-
21	-	PRO200E 10-21MT	ARANDELA DEL ENGRANAJE INTERMEDIO DE ARRANQUE	1	-
22	-	PRO200E 10-22MT	ARANDELA DEL CONTRAEJE	2	-
23	-	PRO200E 10-23MT	ARANDELA	1	-
24	-	PRO200E 10-24MT	ARANDELA DEL CONTRAEJE II	1	-
25	-	PRO200E 10-25MT	ARANDELA DEL EJE DE TRANSMISIÓN	3	-
26	-	PRO200E 10-26MT	CLIP	2	-
27	-	PRO200E 10-27MT	RETENEDOR 20x34x7	1	-
28	-	PRO200E 10-28MT	TORNILLO M6x10	2	-
29	-	PRO200E 10-29MT	PLACA DE FIJACIÓN DEL PIÑÓN DE SALIDA	1	-
30	-	PRO200E 10-30MT	COJINETE 6106	1	-
31	-	PRO200E 10-31MT	COJINETE 6204	1	-

FIG. 11

SISTEMA DE CAMBIOS, CARBURADOR Y PALANCAS

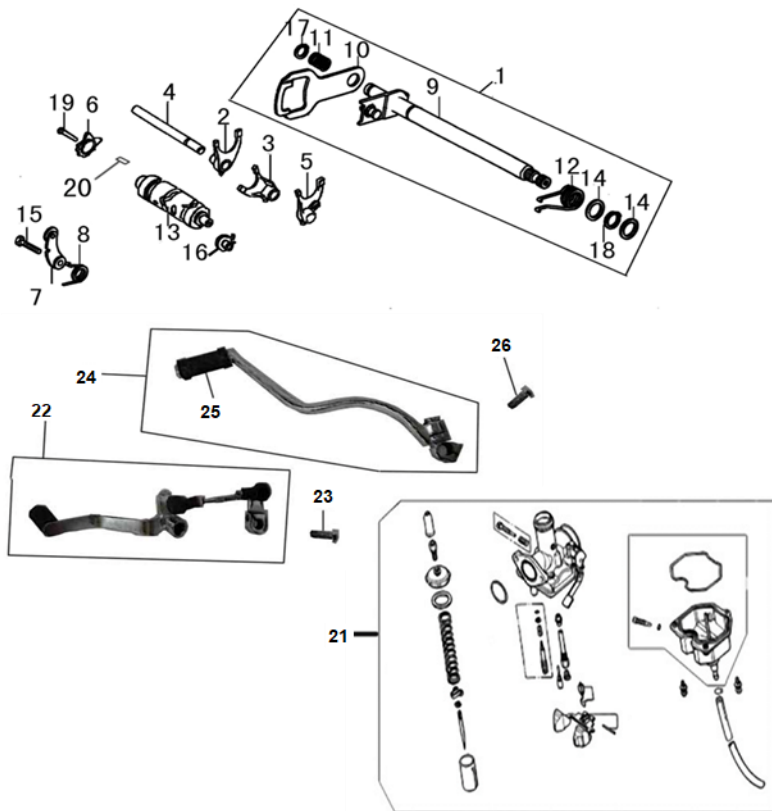

NO.	AL TERNO	CÓDIGO	DESCRIPCION	CANT.	REF.
1	-	PRO200E 11-01MT	EJE DE VELOCIDADES	1	-
2	-	PRO200E 11-02MT	ORQUETA 3	1	-
3	-	PRO200E 11-03MT	ORQUETA 2	1	-
4	-	PRO200E 11-04MT	EJE DE HORQUETAS	1	-
5	-	PRO200E 11-05MT	ORQUETA 1	1	-
6	-	PRO200E 11-06MT	ESTRELLA DE CAMBIOS	1	-
7	-	PRO200E 11-07MT	TOPE DE VELOCIDADES	1	-
8	-	PRO200E 11-08MT	RESORTE	1	-
9	-	PRO200E 11-09MT	PATA DE CAMBIOS	1	-
10	-	PRO200E 11-10MT	PALANCA DE CAMBIO	1	-
11	-	PRO200E 11-11MT	RESORTE DE RETORNO	1	-
12	-	PRO200E 11-12MT	RESORTE DE RETORNO DEL EJE DE CAMBIO	1	-
13	-	PRO200E 11-13MT	SELECTOR DE VELOCIDADES	1	-
14	-	PRO200E 11-14MT	ARANDELA	2	-
15	-	PRO200E 11-15MT	TORNILLO M6x20	1	-
16	-	PRO200E 11-16MT	INDICADOR DE VELOCIDAD	1	-
17	-	PRO200E 11-17MT	CLIP	1	-
18	-	PRO200E 11-18MT	CLIP	1	-
19	-	PRO200E 11-19MT	TORNILLO M6x25	1	-
20	-	PRO200E 11-20MT	TOPE SELECTOR DE VELOCIDAD	1	-
21	-	PRO200E 12-01MT	CARBURADOR	1	-
22	-	PRO200E 13-01MT	PATA DE CAMBIO COMPLETA	1	-
23	-	PRO200E 13-02MT	TORNILLO M6x20	1	-
24	-	PRO200E 13-03MT	PATA DE CAMIOS	1	-
25	-	PRO200E 13-04MT	HULE DE PATA DE ARRANQUE	1	-
26	-	PRO200E 13-05MT	TORNILLO M8x40	1	-

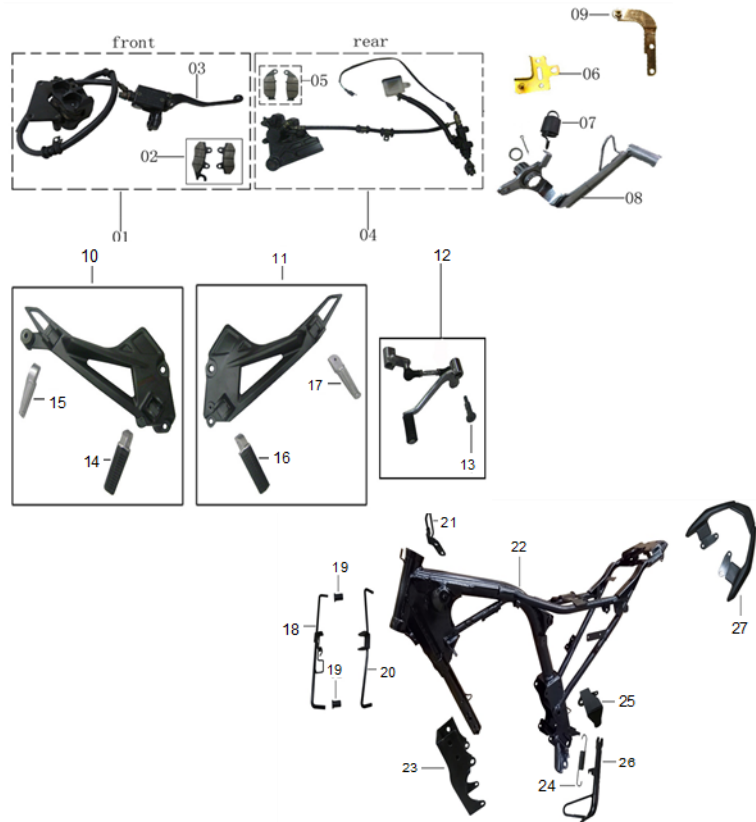

NO.	ALTERNO	CÓDIGO	DESCRIPCION	CANT.	REF.
1	-	PRO200F15-01MT	SISTEMA DE FRENO DELANTERO	1	-
2	-	PRO200F15-02MT	PASTILLA DE FRENO DELANTERO	1	-
3	-	PRO200F15-03MT	MANEJILLA DE FRENO	1	-
4	-	PRO200F15-04MT	SISTEMA DE FRENO TRASERO	1	-
5	-	PRO200F15-05MT	PASTILLA DE FRENO TRASERO	1	-
6	-	PRO200F15-06MT	BASE DE FRENO TRASERO	1	-
7	-	PRO200F15-07MT	RESORTE PATA DE FRENO	1	-
8	-	PRO200F15-08MT	PATA DE FRENO	1	-
9	-	PRO200F15-09MT	BASE DEL BULBO DE FRENO TRASERO	1	-
10	-	PRO200F16-01MT	POSAPIES COMPLETO RH	1	-
11	-	PRO200F16-02MT	POSAPIES COMPLETO LH	1	-
12	-	PRO200F16-03MT	PALANCA DE CAMBIOS	1	-
13	-	PRO200F16-04MT	PASADOR DEL PEDAL DE CAMBIO	1	-
14	-	PRO200F16-05MT	TACO DELANTERO RH	1	-
15	-	PRO200F16-06MT	TACO TRASERO RH	1	-
16	-	PRO200F16-07MT	TACO DELANTERO LH	1	-
17	-	PRO200F16-08MT	TACO TRASERO LH	1	-
18	-	PRO200F17-01MT	BASE DE TANQUE RH	1	-
19	-	PRO200F17-02MT	HULES BASE DE TANQUE	2	-
20	-	PRO200F17-03MT	BASE DE TANQUE LH	1	-
21	-	PRO200F17-04MT	SOPORTE CABLE DE CLUTCH	1	-
22	-	PRO200F17-05MT	CHASIS	1	-
23	-	PRO200F17-06MT	BASES DEL MOTOR	1	-
24	-	PRO200F17-07MT	RESORTE PATA LATERAL	1	-
25	-	PRO200F17-08MT	SOPORTE LATERAL LH	1	-
26	-	PRO200F17-09MT	PATA LATERAL	1	-
27	-	PRO200F17-10MT	PARRILLA TRASERA	1	-



MASESA

M o t o s d e t r a b a j o

PBX: 2324-4400

www.masesa.com |    